



Fabricamos los mejores sistemas de cerramientos

Postes y Accesorios

Postes y sistemas de fijación
para verja plegada

TP

Calle Edison, nº1. Pol. Ind. Can Estella.
08635 Sant Esteve Sesrovires. Barcelona. España.
Telf: (00 34) 93 771 55 41
tecnomallas@tecnomallas.com
www.tecnomallas.com

Postes y accesorios compatibles con todas las mallas

Calidad Tecnomallas

Todos los postes de Tecnomallas están fabricados en acero galvanizado Sendzimir Z-275 y cumplen con todas las normativas europeas de recubrimiento, tracción y dureza. Los diferentes modelos de postes junto con sus sistemas de fijación correspondientes, metálicos o de plástico inyectado de alta durabilidad y resistentes a los agentes atmosféricos, con compatibles con todas las mallas, garantizando una sólida unión entre ambos con una cómoda y rápida instalación.

Materiales y acabados

Todos los postes son de acero galvanizado según normativa UNE UN 10204-3.1, UNE EN 10305-5, UNE EN 10219-1/2 y UNE EN 10142, con un recubrimiento de Zinc Z-275. En la plastificación se aplica un recubrimiento de políester termoendurecido ecológico (libre de resinas y plomo) con un tratamiento anticorrosión de un mínimo de 120 micras.

Detalle de poste galvanizado

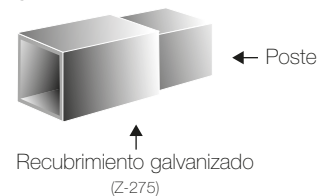

Características del plastificado de políester:

Procesos previos de limpieza mediante desengrase, fosfatado, pasivado ecológico y lavado con agua Ph neutro.

- Brillo (ISO 2813) = ángulo 60:95%
- Adherencia (ISO 2409) = GTO
- Dureza Buchholz (UNE 48252) = 80

Detalle de poste galvanizado y plastificado

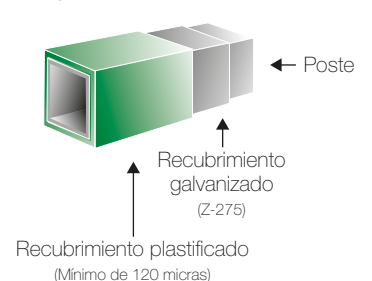

Colores estándar



RAL 6005



RAL 9010



RAL 7016



















RAL 9005

Colores especiales

Se puede escoger cualquier color de la carta RAL.



Postes y accesorios

	1 Poste Rectangular	2 Poste Cuadrado	3 Sistema Tecnopost	4 Sistema Europost	5 Sistema Ecopost	6 Poste Cremallera
Abrazadera Biblock PVC 	●					
Sujeción Tecnofix PVC 		●				
Abrazadera Metálica 60 x 40 	●					
Abrazadera Metálica 60 x 60 		●				
Tecnoclip 			●			
Sujeción Euroclip A 				●		
Sujeción Euroclip B 				●		
Sujeción Ecóclip Chapa 					●	
Sujeción Cremaclip 						●
Pletina de Aluminio 	●	●				
Pletina Tecnopost 			●			
Pletina Europost 				●		
Pletina de hierro 						●
Placa acero galvanizada 	●	●	●	●	●	
Bayoneta 			●			
Codos aluminio Simple y Doble 						●





1

Poste Rectangular 60 x 40 mm

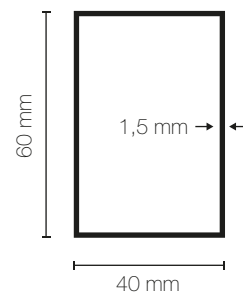

El poste 60 x 40 mm de sección rectangular está fabricado en acero galvanizado Z-275 de 1,5 mm de espesor.

De fácil y rápida instalación, sus abrazaderas metálicas y Biblock PVC, permiten una gran versatilidad y solidez en la instalación. Para una mejor eficacia se situarán por debajo de los refuerzos del panel, excepto en el último pliegue donde se situarán por encima de éste.



Unión de verja en plano

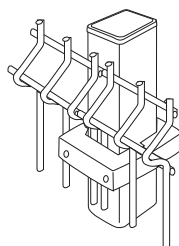

Unión de verja en ángulo (hasta 90°)

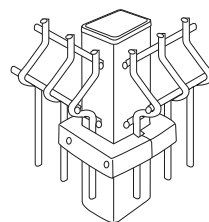

Unión de verja en desniveles

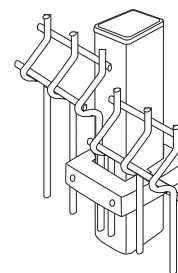

Dimensiones

Altura del panel	Altura del poste	Tapón superior	Nº de abrazaderas
625	900	1	2
825	900	1	2
1.025	1.300	1	2
1.225	1.500	1	3
1.525	1.800	1	3
2.025	2.350	1	4
2.425	3.000	1	4

Todas las cotas en mm.
Dimensiones especiales a consultar.

Abrazadera Metálica 60 x 40

La abrazadera metálica de 1,5 mm de espesor une, de forma rápida, segura y eficiente, el poste con el panel. Se puede plastificar en cualquier color de la carta Ral.



Abrazadera Biblock PVC 60 x 40

El sistema Biblock consta de dos piezas de plástico inyectado de alta resistencia a los agentes atmosféricos, las tuercas insertadas en el conjunto facilitan y reducen el tiempo de instalación.



Los tornillos quedan ocultos y protegidos por tapones de plástico.

Las membranas de agarre interiores de la abrazadera se acoplan a la varilla del panel sujetándola con firmeza impidiendo la caída o movimiento de éste.

Accesorios y Complementos

Tapón superior



El tapón embellece, protege e impide la entrada de agua dentro del poste.

Pletina de aluminio



La pletina fija el poste al suelo sin necesidad de hacer agujeros y sin riesgo de oxidación.



2

Poste Cuadrado 60 x 60 mm

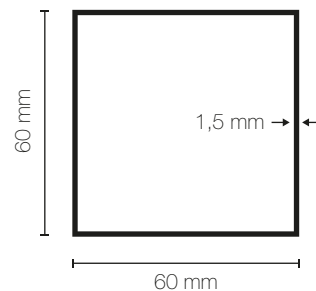

El poste cuadrado está fabricado con acero galvanizado Z-275 de 1,5 mm. de espesor. Al tener un mayor desarrollo ofrece una mayor rigidez a la instalación.

La fijación del panel a este poste se realiza mediante un sencillo y práctico tornillo autoroscante que permite situar la sujeción metálica a la altura deseada.



Unión de verja en plano

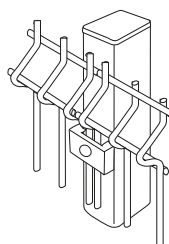

Unión de verja en ángulo (hasta 90°)

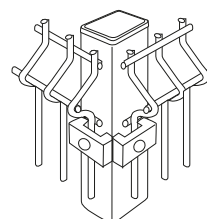

Unión de verja en desniveles

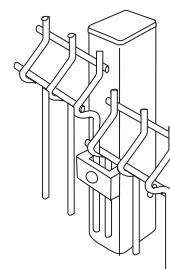

Dimensiones

Altura del panel	Altura del poste	Tapón superior	Nº de abrazaderas
625	900	1	2
825	900	1	2
1.025	1.300	1	2
1.225	1.500	1	3
1.525	1.800	1	3
2.025	2.350	1	4
2.425	3.000	1	4

Todas las cotas en mm.
Dimensiones especiales a consultar.

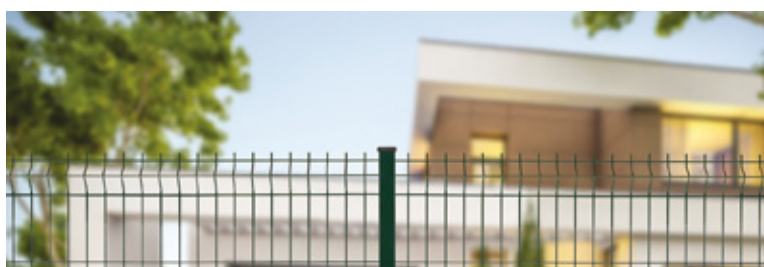



Abrazadera Metálica 60 x 60

Esta sujeción consta de una sola pieza metálica de 1,5 mm. de espesor que, aparte de garantizar la resistencia del conjunto, permite plastificarla en cualquier color de la carta Ral.



Tomillo autoroscante
(bajo demanda).

Tomillo inviolable
(bajo demanda).

Sujeción Tecnofix PVC 60 x 60

Esta pieza de plástico inyectado de alta durabilidad y resistencia a los agentes atmosféricos une la malla al poste mediante un tornillo autoroscante, éste queda oculto y protegido por un tapón de plástico.



Accesorios y Complementos

Tapón superior



El tapón embellece, protege e impide la entrada de agua dentro del poste.

Pletina galvanizada



La pletina galvanizada soldada al poste es ideal para fijaciones a muros o superficies de hormigón sin necesidad de empotrar el poste.





3

Poste Tecnopost®

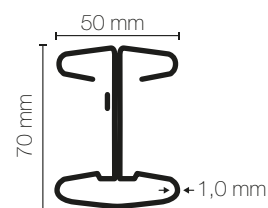

Poste en forma de H, su gran desarrollo da al conjunto una gran fuerza y consistencia, ideal para cerramientos de gran altura. Se adapta a todo tipo de panel, con o sin ventana. Al carecer de accesorios de fijación externos permite una instalación rápida, sencilla y cómoda.

Dimensiones

Altura del panel	Altura del poste
625	900
825	900
1.025	1.300
1.225	1.500
1.525	1.800
1.725	2.000
1.825	2.300
1.925	2.300
2.025	2.500
2.225	2.700
2.425	3.000

Todas las cotas en mm.
Dimensiones especiales a consultar.

Propiedades

- Acero Galvanizado
Sendzimir Z-275.
- Según Norma EN-10327.
- Espesor 1,00 mm (I/V 5,52 cm³).
- Resistencia Tracción.
300 a 400 N/mm².

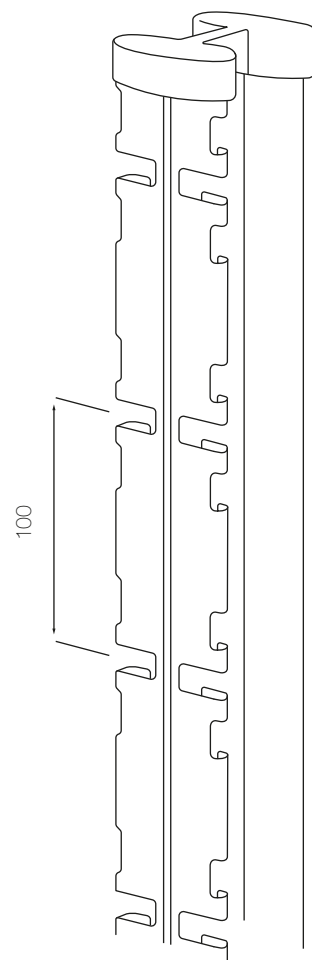

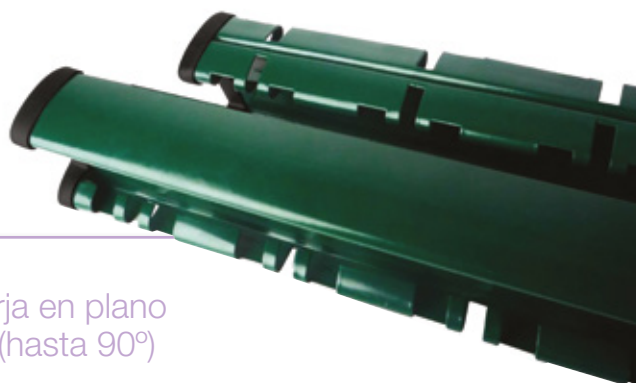

Unión de verja en plano
y en ángulo (hasta 90°)



Sin accesorios



Accesorios y Complementos

Pletina de anclaje
a poste



Ideal para fijación a
muro o superficies de
hormigón.

Bayoneta



Con tres filas para
espino, refuerza la
seguridad y tiene un
gran efecto disuasorio.

Tecnoclip



Esta pieza agiliza y
simplifica al máximo la
instalación.





4

Poste Europost®

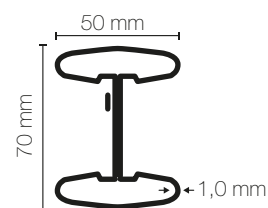

La consistencia y aspecto de este poste lo hacen idóneo para grandes cerramientos, su rigidez permite la instalación de láminas de ocultación. Sus accesorios de fijación permiten una instalación a medida, ya que pueden ubicarse en cualquier posición del poste en función del terreno.

Dimensiones

Altura del panel	Altura del poste
625	900
825	900
1.025	1.300
1.225	1.500
1.525	1.800
1.725	2.000
1.825	2.300
1.925	2.300
2.025	2.500
2.225	2.700
2.425	3.000

*Todas las cotas en mm.
Dimensiones especiales a consultar.*

Propiedades

- Acero Galvanizado Sendzimir Z-275.
- Según Norma EN-10327.
- Espesor 1,00 mm (I/V 5,97 cm³).
- Resistencia Tracción 300 a 400 N/mm².

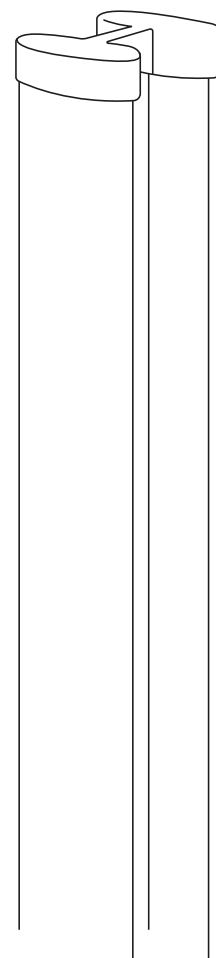



4

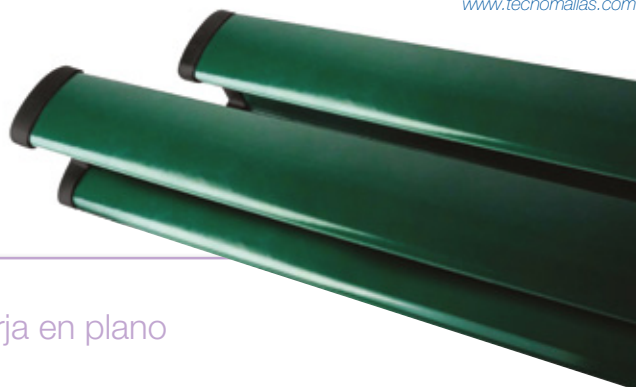

Unión de verja en plano

NUEVO



Unión de verja con Euroclip A.



Unión de verja con Euroclip B.

Accesorios y Complementos

A

Pletina de anclaje a poste



Ideal para fijación a muro o superficies de hormigón.

Taladro atornillador



Su uso agiliza y reduce los tiempos de instalación.

Euroclip A



NUEVO

Fabricado en chapa galvanizada de 3,00 mm. de espesor. Calidad DX51 Z-275. Garantiza la resistencia a la oxidación.

B

Pletina de anclaje a poste



Ideal para fijación a muro o superficies de hormigón.

Palanca



Imprescindible para la colocación con firmeza de los accesorios laterales.

Euroclip B



De chapa inoexferrítica de 1,5 mm garantiza la presión y la resistencia a la oxidación.

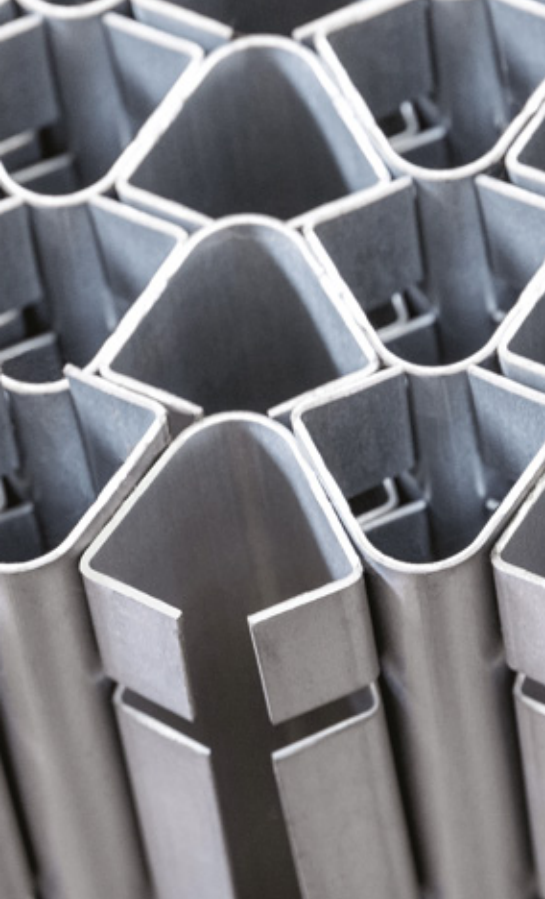

5

Poste Ecopost®

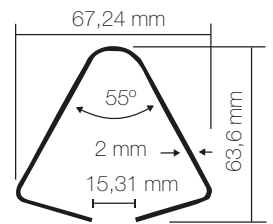

Sus aperturas cada 100 mm hacen compatible el poste Ecopost de sección triangular con todo tipo de malla sin ningún tipo de sujeción o abrazadera.

Facilidad y versatilidad en la instalación

La disposición de las aperturas permite la unión poste-malla sin necesidad de accesorios externos, solamente unas pequeñas piezas metálicas agilizan la instalación.

Unión de verja en plano

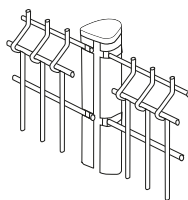

Unión de verja en ángulo (hasta 180°)

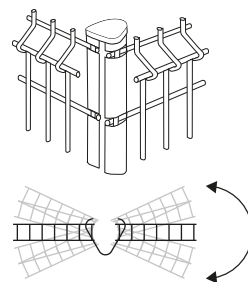

Unión de verja en desniveles

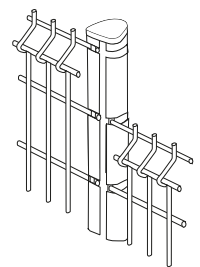

Dimensiones

Altura del panel	Altura del poste
625	900
1.025	1.300
1.225	1.500
1.525	1.800
1.725	2.000
2.025	2.300

Todas las cotas en mm.
Dimensiones especiales a consultar.

Ambas aperturas permiten que la instalación poste-malla-poste sea fácil, cómoda y rápida.



Accesorios y Complementos

Tapón superior



El tapón embellece, protege e impide la entrada de agua dentro del poste.

Ecoclip



Situándola dentro del poste facilita y optimiza al máximo los tiempos de instalación.

Poste Cremallera

48 mm Ø 80 mm Ø

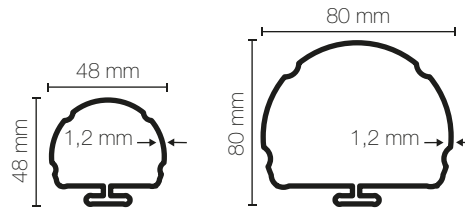

Gracias a su sistema de cremallera, este poste con sus diámetros de 48 y 80 mm, permite situar los accesorios a todo su largo dependiendo de la necesidad de la instalación. El mismo poste cremallera puede usarse indistintamente para verja plegada o simple torsión.

Facilidad y versatilidad en la instalación

La posibilidad de situar los accesorios a lo largo de todo el poste le da al sistema una gran versatilidad, adaptándose a los desniveles y a todos los ángulos necesarios.

Unión de verja en plano

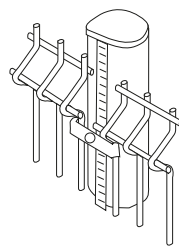

Unión de verja en ángulo (hasta 270°)

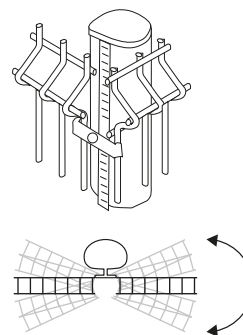

Unión de verja en desniveles

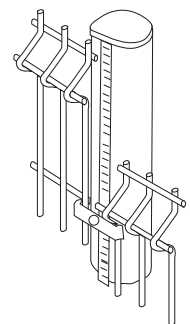

Dimensiones

Altura del panel	Altura del poste
625	900
825	900
1.025	1.300
1.225	1.500
1.525	1.800
2.025	2.350
2.425	3.000

Todas las cotas en mm.
Dimensiones especiales a consultar.



Sujeción Cremaclip

Esta sujeción consta de dos cuerpos metálicos que abrazan la cremallera y la malla quedando ésta firmemente sujeta al poste. Pueden plastificarse en cualquier color de la carta Ral.



Poste de Ø 48 curvado (bayoneta)

El poste bayoneta mantiene el mismo sistema de sujeción de cremallera y su extensión curvada permite dar mayor seguridad al cerramiento añadiéndole alambre de espino.



Accesorios y Complementos

Tapón superior



El tapón embellece, protege e impide la entrada de agua dentro del poste.

Pletina de aluminio



De \varnothing 48 y \varnothing 80 fija el poste al suelo sin necesidad de hacer agujeros y sin riesgo de oxidación.

Codo bayoneta Simple y Doble



Situados en la parte superior del poste de \varnothing 80 dan el ángulo exacto para la bayoneta defensiva.



TP

Postes y sistemas
de fijación para
verja plegada



Fabricamos los mejores sistemas de cerramientos

Calle Edison, nº1. Pol. Ind. Can Estella.
08635 Sant Esteve Sesrovires. Barcelona. España.
Tel: (00 34) 93 771 55 41
tecnomallas@tecnomallas.com
www.tecnomallas.com